

**Equipamento:**

AQ-EL 66-440

**Motor**

<b>Alimentação:</b>	Elétrico / Trifásico 60Hz	<b>Rotação:</b>	1175 rpm
<b>Potência:</b>	20 cv	<b>Polaridade:</b>	6 pólos
<b>Tensão:</b>	220 / 380 / 440 V	<b>Grau de Proteção:</b>	IPW55
<b>Corrente:</b>	53,8 / 31,1 / 26,9 A	<b>Marca:</b>	WEG

**Bomba de Vácuo**

<b>Tipo:</b>	Diafragma	<b>Capacidade de remoção de ar:</b>	84,5 m³/h
<b>Câmara de escorva:</b>	Válvula de vedação positiva PosiValve™ com bola flutuadora e articulação de aço Inox		

**Bomba Centrífuga:**

<b>Vazão (máxima):</b>	440 m³/h	<b>Corpo/Carcaça:</b>	Ferro Nodular - ASTM A536
<b>Altura Manométrica (máxima):</b>	17 m	<b>Material do rotor:</b>	Aço inox ASTM A744 CA6NM
		<b>Diâmetro Rotor</b>	11"
<b>Selo Mecânico:</b>	Fases de Carbetto de Tungstênio x Carbetto de Silício, elastômeros de Viton (Lubrificado a Óleo)		
<b>Válvula de retenção:</b>	Válvula tipo portinhola - ferro fundido com disco de buna N		

**Informações Gerais**

<b>Diâmetro de Sucção:</b>	6"	<b>Peso do Equipamento (c /diesel):</b>	950 kg
<b>Diâmetro de Recalque:</b>	6"	<b>Chassis:</b>	Skid

**CAPACIDADE DE BOMBEAMENTO DE SÓLIDOS DE ATÉ 3"**

**CAPACIDADE DE OPERAR A SECO**

<b>Dimensões da Ponteira</b>	d = 50mm	<b>Profundidade Rebaixada por Estágio:</b>	4m
	C = 6,5m	<b>Capacidade Ponteiras por Equipamento:</b>	120

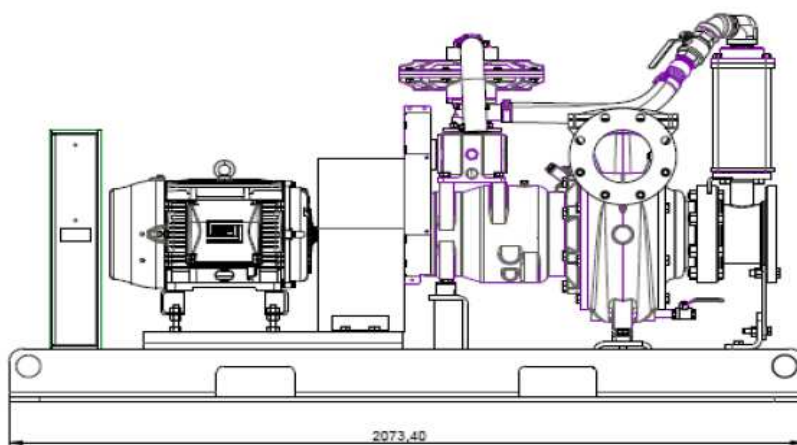
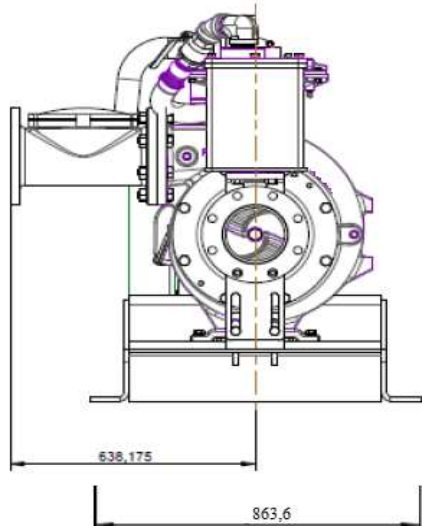

Equipamento:

AQ-EL 66-440

